

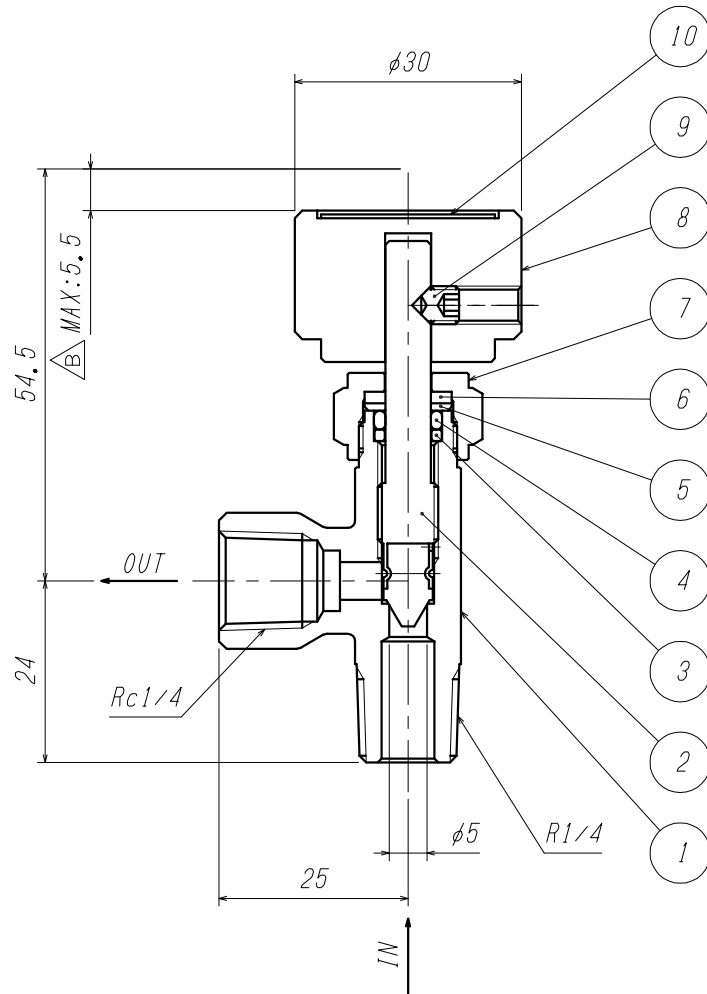

ご注意

製品の改善・改良のため、仕様・外観を予告無く変更する事があります。

ご発注の際には、ご確認の程お願い申し上げます。



10	銘板	A1050P	1	
9	六角穴付き止めネジ	SUS304	1	M5
8	ハンドル	A5056B	1	
7	グランドナット	C3604B	1	
6	パッキン	PTFE	1	
5	リング	C3604B	1	
4	O-リング	FKM	1	P6
3	リング	SUS316	1	
2	スピンドル	SUS316	1	弁材:PTFE
1	本体	SUS316	1	

田窪 岡崎 岩本
変更No. 3049

'21. 6. 10

岡崎 岩本 岩本

材質変更及び追記

'17. 10. 31

MARK 記号	CHANGED 氏名	CHECK 検図	APPR. 承認
------------	---------------	-------------	-------------

REVISIONS
訂正事項

DATE
日付

ITEM. NO.	DESCRIPTION	MATERIAL	QTY.	REMARKS
番号	部品名	材料	数量	備考
CUSTOMER 客先名		TITLE 品名		
SCALE 尺度		DATE 日付		
1:1		'13. 12. 27		
DRAWN 製図		CHECK 検図	APPR. 承認	
岩本		藤川	藤川	
		構造		

DWG. NO. 図面番号
YAMATO SANGYO CO., LTD. 5105-21

