



パイプ長さ L
1000(標準)
1500
2000

No.	口金形状	型 式
1	W22-14山(右)	PSN-01U
2	W22-14山(左)	PSN-03U
3	W21-14山(左)	PSN-05U
4	W26-14山(右)	PSN-08U

型 式 PSN-01U・03U・05U

※1) 溝加工は、W22-14山左ネジの場合 : 1本  
W21-14山左ネジの場合 : 2本溝とする。

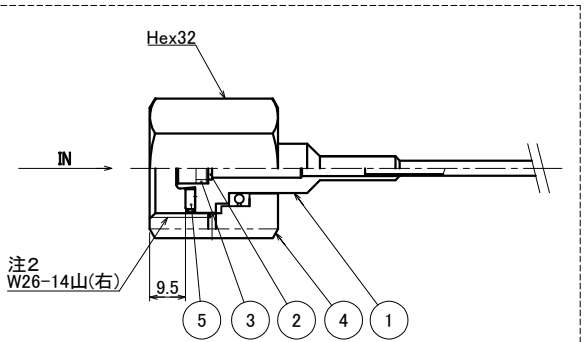
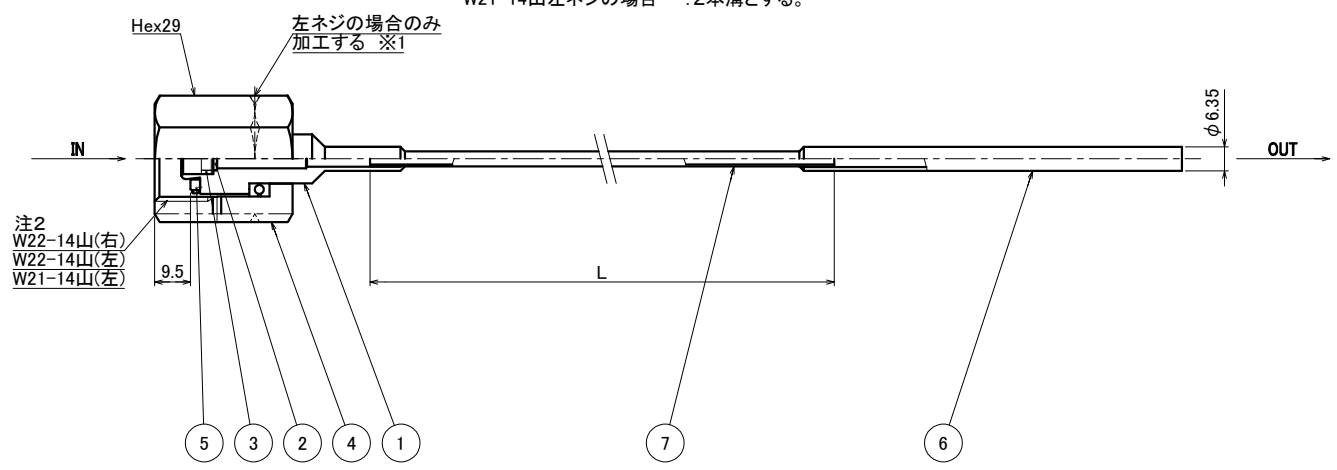

型 式 PSN-08U

注1) 直管の状態を標準とします。  
取付時は必要に応じて曲げて御使用下さい。  
但し、最小曲げ半径は、パイプ外径の5倍以上とし  
同じ場所で繰り返し曲げて使用するのを避けて下さい。  
極端に曲げた物やパイプに異常な変形がある物の  
ご使用は非常に危険ですのでおやめ下さい。

注2) 毒性認定品の場合、ボンベロ金以外には使用できません。

注3) EOGガスで使用の場合、  
②フィルタ及び③フィルタ押工は内蔵しません。

注4) 袋ナットのベアリング部分が錆びる可能性がありますので  
リークテストは袋ナットのリークポートを使用してください。

7	パイプ(L)	SUS316TP-S	1	φ4x0.5t
6	パイプ(S)	SUS316TP-S	1	φ6.35x1.0tx100L
5	リング付パッキン	PCTFE	1	
4	袋ナット	SUS316	1	
3	フィルタ押工	SUS304TP-S	1	
2	フィルタ	SUS316	2	#600
1	パイプジョイント	SUS316	1	

ITEM NO.	DESCRIPTION	MATERIAL	QTY.	REMARKS
番号	部品名	材料	数量	備 考
SCALE 尺 1:1 DRAWING SIZE 図面サイズ A2 TITLE 品名 容器連結管 ユニティ				
DATE 日付 '20.3.19				
DRAWN 製図 吉村 CHECK 検図 郡 APPR. 承認 吉村				
組品図 ネジレンタイプ				
DWG. NO. 図面番号 HT7-2-15				

MARK 記号	DATE 日付	REVISIONS 訂正事項	CHANGED 氏名	CHECK 検図	APPR. 承認

ヤマト産業株式会社  
YAMATO SANGYO CO., LTD

